

ВЫСОКОСКОРОСТНОЙ ОБРАБАТЫВАЮЩИЙ ЦЕНТР ИС 1250 С

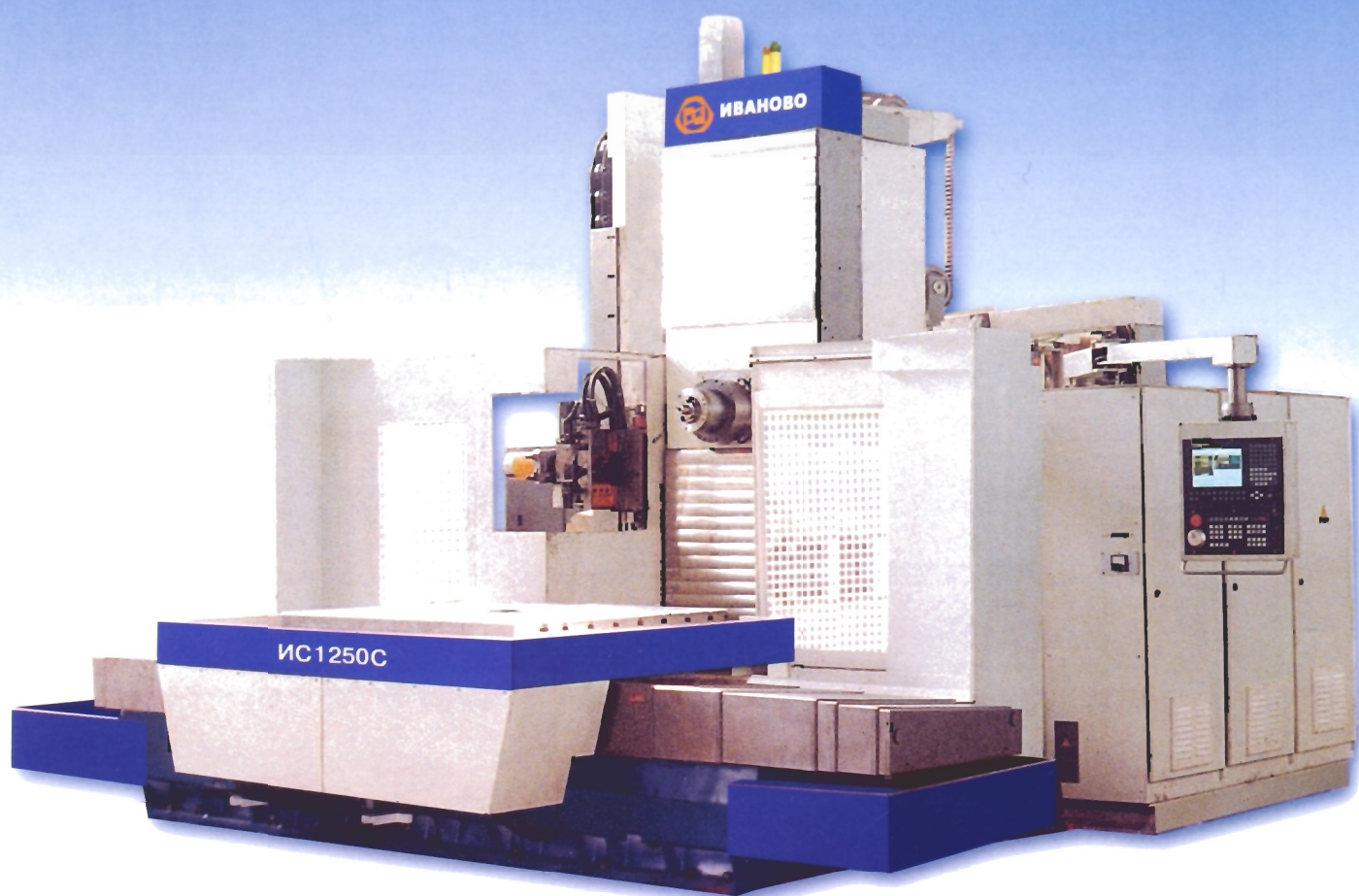

ИВАНОВСКИЙ ЗАВОД
ТЯЖЕЛОГО СТАНКОСТРОЕНИЯ

ВЫСОКОСКОРОСТНОЙ ОБРАБАТЫВАЮЩИЙ ЦЕНТР IC1250C

ОСОБЕННОСТИ КОНСТРУКЦИИ

• Станок оснащен высокоскоростным мотор-шпинделем для производительной прецизионной обработки поверхностей современным инструментом с использованием высоких скоростей при низком крутящем моменте.

• Тип направляющих – безззорные роликовые рельсовые направляющие типа "TNK".
• Станок оснащен ограждением оператора.
• Станки оснащаются системой ЧПУ и приводами отечественного или импортного производства по желанию заказчика.

ТЕХНИЧЕСКАЯ ХАРАКТЕРИСТИКА

Шпиндель

Конус инструмента		ISO50
Предел частоты вращения мотор-шпинделя	мин ⁻¹	8000
Максимальный крутящий момент мотор – шпинделя	Нм	280...370

Стол

Размеры рабочей поверхности стола	ммхмм	1400x1600
Грузоподъемность стола	кг	8000

Наибольшие программируемые перемещения

Ось Y (шпиндельная бабка вертикально)	мм	1600
Ось W (стойка)	мм	1000
Ось X (стол или стойка поперечно)	мм	2000
Непрерывное вращение стола (ось B)		имеется
Скорость быстрых перемещений направляющих качения	м/мин	20

Автоматическая смена инструмента

Максимальное количество инструмента	шт	50
Время смены инструмента "от реза до реза"	сек	18

Габариты и масса

Габариты (LxB)	мм	5500x5500
Масса	кг	20000

ОБОРУДОВАНИЕ ЗА ОТДЕЛЬНУЮ ПЛАТУ

- Охлаждение инструмента обычного типа.
- Комбинированное охлаждение – обычного типа и через инструмент
- Оснащение станка отсчетными устройствами типа "Heidenhain".
- Транспортер уборки стружки.
- Защитное ограждение зоны резания различных типов.

НОВАЯ СЕРИЯ ГОРИЗОНТАЛЬНО-РАСТОЧНЫХ СТАНКОВ С ПРОГРАММНЫМ УПРАВЛЕНИЕМ (в т.ч. для высокоскоростной обработки) ИС1250 ИС2000

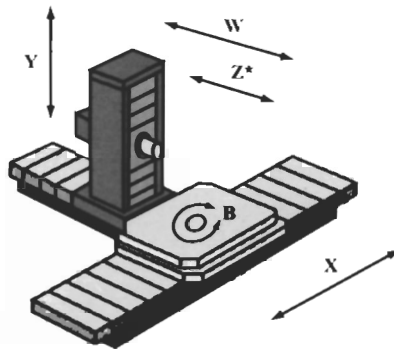
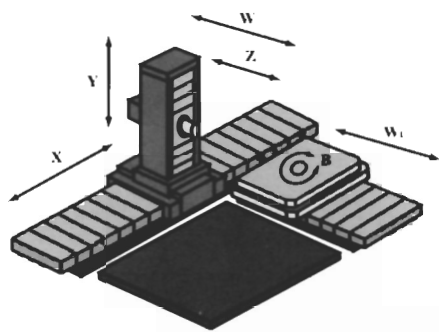

Новая серия горизонтально-расточных станков модели ИС1250, ИС2000 предлагает потребителю эффективный метод обработки сложных поверхностей крупногабаритных деталей из чугуна, стали, алюминия и других металлов.

Концепция новой серии станков, сконструированных из модульных единиц, позволяет создать оптимальную конфигурацию в соответствии с требованием заказчика.

ТЕХНИЧЕСКИЕ ХАРАКТЕРИСТИКИ

Шпиндель

Диаметр выдвижного шпинделя	мм	110 (130)	130
Конус инструмента		ISO50, HSK100	
Максимальное число оборотов выдвижного шпинделя	об/мин	2500	
Максимальное число оборотов мотор – шпинделя	об/мин	8000 (10000)	
Максимальный крутящий момент выдвижного шпинделя	Нм	1700	
Максимальный крутящий момент мотор – шпинделя	Нм	280...370	

Стол

Размеры рабочей поверхности стола	ммхмм	1250x1400 1400x1600	1600x1800 1800x2200
Грузоподъемность стола	кг	6000, 8000	10000, 15000

Наибольшие программируемые перемещения

Вертикальное перемещение шпиндельной бабки ось Y	мм	1220, 1600	2000, 2500
Перемещение стойки ось W	мм	1000	1500
Перемещение стола ось X (или стойки поперечно)	мм	1600, 2000, 3000	2500, 3000, 4000 (8000)
Перемещение шпинделя ось Z	мм	500	710
Непрерывное вращение стола ось B			имеется

Скорости быстрых перемещений

- направляющие скольжения	м/мин	8
- направляющие качения	м/мин	20

Автоматическая смена инструмента

Максимальное количество инструмента	шт	50, 60
Время смены инструмента "от реза до реза"	сек	18...25

(в зависимости от типа направляющих)

Масса станка (в зависимости от исполнения)	кг	15000...18000	32000...38000
---	----	---------------	---------------

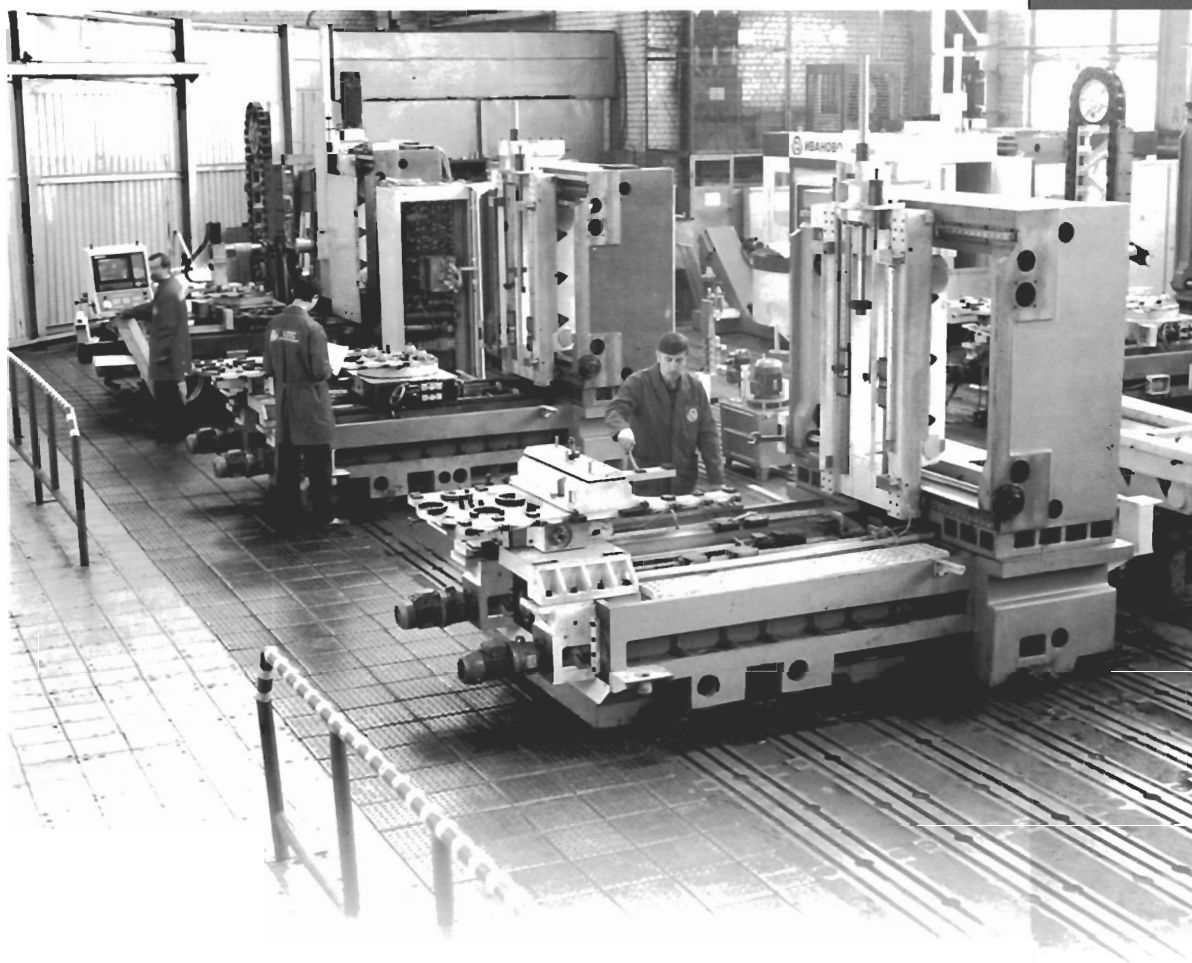

ОАО «Ивановский завод тяжелого станкостроения» обеспечивает:

- сервисное обслуживание в минимальные сроки в гарантийный и послегарантийный период;
- разработку управляющих программ, разработку и изготовление приспособлений и обработку первых деталей в присутствии заказчика;
- поставку сверхточного вспомогательного и режущего инструмента в любой номенклатуре по желанию заказчика;
- квалифицированное обучение специалистов по эксплуатации станка и его обслуживанию

Завод-изготовитель ведет постоянную работу по совершенствованию технических характеристик, поэтому в конструкции могут быть не принципиальные изменения

Адрес: Россия, 153032, г. Иваново, ул. Станкостроителей, 1, ОАО "ИЗТС"

ГЕНЕРАЛЬНЫЙ ДИРЕКТОР

"ТОРГОВЫЙ ДОМ - ИЗТС"

Служба маркетинговых исследований

Коммерческая фирма
"ИЗТС ИВАНОВОЦЕНТР"
Представительство в Москве:
ОАО "СТАНКОСИСТЕМА"

тел. (0932) 32-90-32, тел./факс (0932) 23-33-76

тел. (0932) 23-96-52, 23-97-25,

тел./факс (0932) 29-16-92

e-mail: td_izts@indi.ru <http://www.izts.ru>

тел. (0932) 23-96-68, тел./факс (0932) 23-43-62

e-mail: izts@stv-info.ru

тел. (0932) 23-89-92, тел./факс (0932) 23-37-24,

e-mail: ivcent@indi.ru, <http://www.ivanovocenter.ru>

тел. (095) 330-20-61

тел. (0932) 23-46-01, e-mail: stsis@europa.ivanovo.ru

